

Los productos y datos técnicos de CESAB S.p.A. son susceptibles de modificación sin previo aviso.



El control electrónico permite una perfecta sincronización entre la transmisión hidrostática, el motor térmico y la instalación hidráulica. Aceleración automática del motor con la elevación.



Ergonomía de los mandos. Las palancas hidráulicas, el conmutador rotativo del freno de estacionamiento, y el botón de emergencia, se encuentran al alcance de la mano y son fácilmente accesibles para el conductor. La nueva columna de la dirección, que se encuentra inclinada hacia el operador es fácilmente regulable y aumenta el confort de conducción.

### Opciones

- Cambio de dirección por pedal balanceado.
- Cabina completa con o sin calefacción.
- Luces de trabajo.
- Prefiltro de aire tipo ciclón, para entornos pulvulentos.
- Catalizador.
- Ruedas gemelas.



La cabina completa, disponible como opción se monta en el interior del perfil de las barras de protección. En su configuración estándar está equipada con revestimientos, accesorios y cuidadas insonorizaciones, techo en lexan con canales, cristal corredizo y limpiaparabrisas de pantógrafo.



El alojamiento de la dirección asistida hidráulica, debajo de la plataforma, permite obtener una simplificación de las conexiones y reducir los ruidos de marcha. La racional disposición de los componentes en el interior del chasis facilita el acceso a los mismos permitiendo un rápido y eficaz mantenimiento.

En su concesionario

# Drago E 250 300 350

Las carretillas con motor de combustión interna de la gama CESAB DRAGO E 250 300 350 son potentes, fiables y de altas prestaciones. Están equipadas con bomba hidrostática con mando electrónico tanto en la versión diesel como en la GLP. La gama comprende modelos de 2500 kg a 3500 kg de capacidad y una altura máxima de elevación de 6110 mm.

Se dispone de motores con baja emisión de contaminantes de 3,3 litros o 2,2 de GLP. DRAGO está disponible también en versión gas, equipado con un motor específicamente estudiado para el uso en carretillas elevadoras. Merecen también especial atención el alojamiento de la bombona, sencillo y racional; y un equipo de alimentación moderno y fiable.

El puesto de conducción, cómodo y ergonómico, es de cómodo acceso gracias al amplio y muy visible peldaño de subida.

Ergonomía de los mandos. Las palancas hidráulicas, el conmutador rotativo del freno de estacionamiento, y el botón de emergencia, se encuentran al alcance de la mano y son fácilmente accesibles para el conductor. La nueva columna de dirección, que se encuentra inclinada hacia el operador y es fácilmente regulable, aumenta el confort de conducción.

La distancia entre los mástiles asegura visibilidad y rigidez estructural excelentes aún para alturas elevadas. Equipadas con desplazador lateral como standard.

Las ruedas delanteras, óptimas por su tamaño, proporcionan un alto grado de estabilidad de la carga, comodidad al operador y facilidad de maniobra incluso en suelos irregulares.

La frecuencia de ejecución de mantenimiento e inspección ha supuesto significativas ventajas en cuanto a menores costes y paradas de la máquina. Mantenimiento reducido debido a los frenos en baño de aceite.

Carretillas térmicas en versión Diesel y GLP de 2500 a 3500 kg

Potentes y fiables

Transmisión hidrostática con mando electrónico



# Drago E 250 300 350

## VDI 2198

Características		CESAB	CESAB	CESAB
1.1	Fabricante	CESAB	CESAB	CESAB
1.2	Tipo de modelo	<b>DRAGO E 250</b>	<b>DRAGO E 300</b>	<b>DRAGO E 350</b>
1.3	Sistema de tracción: eléctrico (batería), diesel, gasolina, GLP	diesel / GLP	diesel / GLP	diesel / GLP
1.4	Conducción: manual, a pie, de pie, sentado	sentado	sentado	sentado
1.5	Capacidad de carga	2500	3000	3500
1.6	Distancia al centro de gravedad de la carga	500	500	500
1.8	Distancia entre el centro eje delantero y la carga	460 (a)	465 (a)	478 (a)
1.9	Distancia entre ejes	1750	1750	1820
Pesos				
2.1	Peso	4000 / 3890	4580 / 4470	4940 / 4830
2.2	Peso sobre ejes, con carga adelante/atrás	5890-610 / 5830-560	6730-850 / 6670-800	7510-930 / 7450-880
2.3	Peso sobre ejes, sin carga adelante/atrás	2010-1990 / 1950-1940	2050-2530 / 1990-2480	2050-2890 / 1990-2840
Ruedas, chasis				
3.1	Ruedas: M=Macizo, SE=Superelásticas, N=Neumáticos, G=Gemelas	SE - N - SEG - NG	SE - N - SEG - NG	SE - N - SEG - NG
3.2	Dimensiones ruedas delanteras	7.00-12 - 7.00-12 - 7.00-12 - 7.00-12	27x10-12 - 27x10-12 - 7.00-12 - 7.00-12	27x10-12 - 27x10-12 - 7.00-12 - 7.00-12
3.3	Dimensiones ruedas traseras	6.50-10 - 6.50-10 - NO - NO	6.50-10 - 6.50-10 - NO - NO	23x9-10 (b) - 6.50-10 - NO - NO
3.5	Número de ruedas adelante/atrás (x=motrices)	2x - 4x / 2	2x - 4x / 2	2x - 4x / 2
3.6	Ancho de vía, a centro de rueda delantera	b10 (mm) 1042 - 1042 / 1153 - 1205	1002 - 1038 / 1153 - 1205	1002 - 1038 / 1153 - 1205
3.7	Ancho de vía, a centro de rueda trasera	b11 (mm) 1000	1000	1000
Dimensiones				
4.1	Inclinación del mástil adelante/atrás	$\alpha / \beta$ (gradi) 5° / 9°	5° / 10°	5° / 10°
4.2	Altura del mástil replegado	h1 (mm) 2252	2252	2252
4.3	Elevación libre	h2 (mm) 100	100	100
4.4	Altura de elevación	h3 (mm) 3160	3160	3160
4.5	Altura del mástil extendido	h4 (mm) 3805	3833	3838
4.7	Altura sobre el tejadillo protector	h6 (mm) 2200	2200	2200
4.8	Altura del asiento de conducción	h7 (mm) 1150	1150	1150
4.12	Altura del enganche de remolque	h10 (mm) 450	450	450
4.19	Longitud total	l1 (mm) 3568 (a)	3697 (a)	3796 (a)
4.20	Longitud incluido el dorso de las horquillas	l2 (mm) 2568 (a)	2697 (a)	2796 (a)
4.21	Anchura total	b1/b2 (mm) 1215 - 1250 / 1540 - 1642	1254 - 1313 / 1540 - 1642	1254 - 1313 / 1540 - 1642
4.22	Dimensiones de las horquillas	s/e/l (mm) 40 x 120 x 1000	45 x 120 x 1000	50 x 150 x 1000
4.23	Portahorquillas según DIN 15173, clase / tipo A, B	II A	III A	III A
4.24	Anchura del tablero portahorquillas	b3 (mm) 1100	1100	1100
4.31	Altura sobre el suelo en el punto más bajo, con carga	m1 (mm) 152	152	152
4.32	Altura sobre el suelo en el centro del chasis, con carga	m2 (mm) 170	170	170
4.33	Anchura de pasillo para palet de 1000 x 1200 mm transv.	Ast (mm) 3911 (a)	4022 (a)	4305 (a)
4.34	Anchura de pasillo para palet de 800 x 1200 mm longit.	Ast (mm) 4110 (a)	4221 (a)	4435 (a)
4.35	Radio de giro	Wa (mm) 2250	2356	2510
4.36	Mínima distancia de rotación	b13 (mm) 677	677	693
Rendimientos				
5.1	Velocidad de traslación, con / sin carga	km/h 20 / 21	20 / 21	20 / 21
5.2	Velocidad de elevación, con / sin carga	m/s 0.49 / 0.51	0.47 / 0.51	0.45 / 0.50
5.3	Velocidad de descenso, con / sin carga	m/s < 0.59	< 0.59	< 0.59
5.5	Esfuerzo de arrastre, con / sin carga	N 17000 / 16100	17000 / 16400	17000 / 16400
5.7	Pendiente superable, con / sin carga	% 25 / 31	21 / 28	18 / 26
5.9	Aceleración para la traslación, con / sin carga	s -	-	-
5.10	Sistemas de frenado: mecánico / hidráulico / eléctrico / neumático	hidrostático	hidrostático	hidrostático
Tracción				
7.1	Fabricante motor/tipo	Kubota V3600 / Toyota 4Y	Kubota V3600 / Toyota 4Y	Kubota V3600 / Toyota 4Y
7.2	Potencia motor	kW 44 / 37	44 / 37	44 / 37
7.3	Revoluciones del motor	min <sup>-1</sup> 2200 / 2400	2200 / 2400	2200 / 2400
7.4	Número de cilindros/Desplazamiento	cm <sup>3</sup> 4-3620 / 4-2237	4-3620 / 4-2237	4-3620 / 4-2237
7.5	Consumo de energía de acuerdo con el ciclo VDI	l/h; kg/h -	-	-
Otros				
8.1	Tipo de mando	hidrostática continua	hidrostática continua	hidrostática continua
8.2	Presión hidráulica para accesorios	bar 180	180	180
8.3	Cantidad de aceite para accesorios	l/min -	-	-
8.4	Nivel sonoro al oído del conductor	dB (A) 81 / 79	81 / 79	81 / 79
8.5	Tipo de enganche, modelo/DIN	-	-	-

(a) + 25 mm con desplazador incorporado (b) SE

NOTAS: Si no se indica lo contrario los datos se refieren a la versión con recubrimientos SE. Todas las prestaciones indicadas se refieren a la carretilla a pleno rendimiento, rodaje terminado, ruedas de mezclas homologadas. Las prestaciones y dimensiones mencionadas son nominales, y por tanto están sujetas a tolerancias.

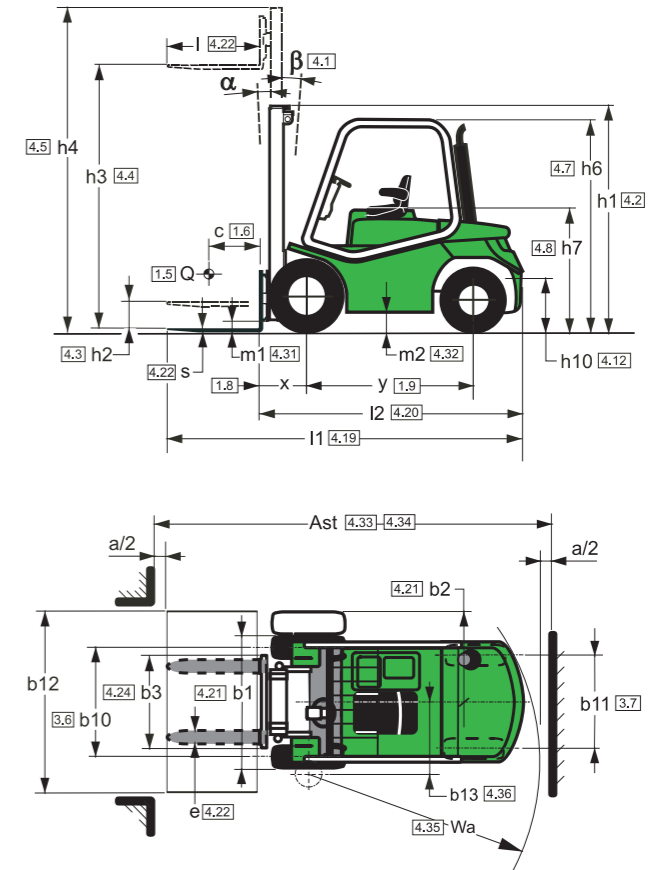

Características Mástiles (2500 kg)				
Mástil	mm	Mástil Duplex		Mástil Duplex ELT
h3	Altura de elevación	3160	3660 4160 4960	2930 3160
h1	Altura del mástil replegado	2252	2502 2752 3202	2132 2252
h2	Elevación libre	100	100 100 100	1437 1557
h4	Altura del mástil extendido	3805	4305 4805 5632	3625 3855
$\alpha / \beta$	Inclinación del mástil adelante/atrás	5° / 9°		5° / 5°

Características Mástiles (2500 kg)				
Mástil	mm	Mástil Triplex		Mástil Triplex ELT
h3	Altura de elevación	4305	4965 5565 6765	4310 4460 4960 5560 6060
h1	Altura del mástil replegado	2132	2352 2552 3052	2132 2182 2352 2552 2752
h2	Elevación libre	45	45 45 45	1437 1487 1657 1857 2057
h4	Altura del mástil extendido	4972	5632 6232 7532	5005 5155 5655 6255 6755
$\alpha / \beta$	Inclinación del mástil adelante/atrás	5° / 5°		5° / 7°

Características Mástiles (3000 - 3500 kg)				
Mástil	mm	Mástil Duplex		Mástil Duplex ELT
h3	Altura de elevación	3160	3660 4160 4960	2930 3160
h1	Altura del mástil replegado	2252	2502 2752 3202	2132 2252
h2	Elevación libre	100	100 100 100	1436 1556
h4	Altura del mástil extendido	3833	4333 4833 5633	3626 3856
$\alpha / \beta$	Inclinación del mástil adelante/atrás	5° / 10°		5° / 6°

Características Mástiles (3000 - 3500 kg)				
Mástil	mm	Mástil Triplex		Mástil Triplex ELT
h3	Altura de elevación	4305	4965 5565 6765	4310 4460 4960 5560 6060
h1	Altura del mástil replegado	2132	2352 2552 3052	2132 2182 2352 2552 2752
h2	Elevación libre	45	45 45 45	1436 1486 1656 1856 2056
h4	Altura del mástil extendido	4978	5638 6238 7532	5006 5156 5656 6256 6756
$\alpha / \beta$	Inclinación del mástil adelante/atrás	5° / 6°		5° / 8°